

Teleskopický manipulátor KRAMER 2506

Motor

Značka	DEUTZ
Typ	TD 2009 L04 Turbo vodou chladený, 4-valec
Výkon	50kW/ 68PS pri 2800 Ot./min
Max.krútiaci moment	200 Nm pri 1800 Ot./min
Objem valcov	2290 cm ³
Emisie	skúšaný a schválený podľa 97/68 EC normy emisné štandardy EURO III

Pojazd

Pojazd	hydrostatický pohon
Rýchlosť	max 20 km/hod max 30 km/hod*

Nápravy

Nápravy	obe hnané a riadené (4 x 4) diferenciál a planetové reduktory
Zadná náprava	výkyvná 20°
Uzavierka diferenciálu náprave	100% uzáverka na prednej náprave
Riadenie kolies	2 x 38°
Servo-ovládanie/riadenie synchronizáciou riadenia	všetkých kolies s elektronickou
Brzdy	kotúčová brzda
Parkovacia brzda	mechanická
Štandard. pneumatiky	12.5-18 MPT04

Pracovná hydraulika

Pracovné hydr. čerpadlo	zubové
Výkon čerpadla	89 liter/min
Tlak	235 bar

Kinematika

Zdvih ramena	6,0 s
Spustenie ramena	4,0 s
Vysunutie teleskopu	5,6 s
Zasunutie teleskopu	3,8 s
Max. nosnosť	2500 kg
Nosnosť pri max. výške zdvihu (vid' záťažový diagram)	1800 kg
Max. výškový dosah na paletových vidlách	5730 mm

Objem nádrží

Palivová nádrž	100,0 l
Hydraulická nádrž	75,5 l

Elektrika

Napätie	12 V
Batéria	74 Ah
Alternátor	80 A
Štartér	2 kW

*za príplatok

Prevádzková hmotnosť* (bez prídavných zariadení)	4500 kg
Objem lopaty	od 0,85 m ³ ÷ do 1,55 m ³

Rozmery stroja (so štandardnou lopatou)

A	Dĺžka stroja bez lopaty (po rýchloupínač)	4230 mm
B	Dĺžka stroja vrátane štandardnej lopaty	4958 mm
C	Celková šírka	1960 mm
D	Šírka stopy stroja	1660 mm
E	Výška stroja	1980 mm
F	Vnútorná šírka kabíny	825 mm
G	Rázvor kolies	2650 mm
H	Svetlosť podvozku	302 mm
K	Nájazdový uhol zadnej časti	80 °
M	Uhol priklopenia lopaty (dole)	45 °
O	Výklopný uhol lopaty (hore)	40 °
P	Maximálny výškový dosah po dno lopaty	5600 mm
Q	Max. výšypná výška	5280 mm
R	Výšypná vzdialenosť pri max. zdvihu	680 mm
S	Maximálny výškový dosah s paletizačnými vidlami (max výška stohovania palet)	5730 mm

Polomer otočenia:

cez vonkajšiu stopu pneumatík	3670mm
cez paletizačné vidly	4500mm

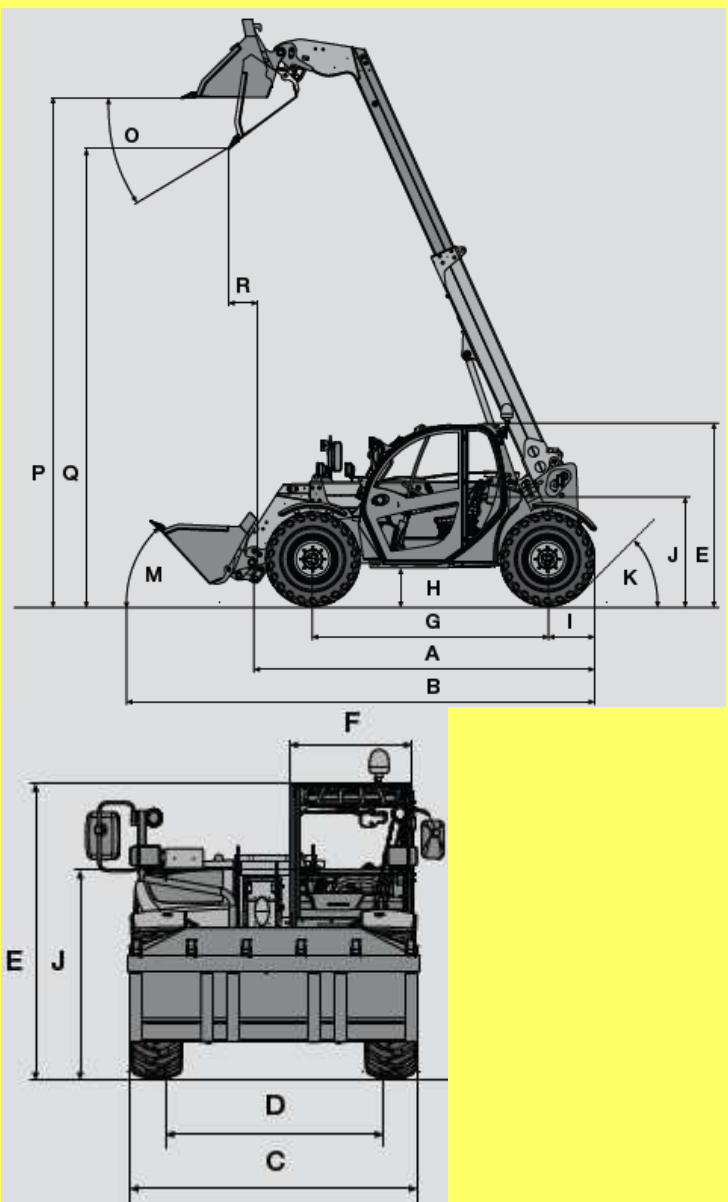



kramerALLRAD®

Manipulátor KRAMER 2506



PREDAJ - SERVIS - PRENÁJOM - POŽIČOVŇA STROJOV:

KLC stavebné stroje.
www.klc.sk

KLC BRATISLAVA
ul. Rybníčná 40, areál BEZ
831 06 Bratislava
02 / 44 88 05 60
0907 / 875 260 - BA
0907 / 873 464 - TT, NR

KLC ŽILINA
Štrková 4
areál PeHaeS s.r.o.
011 88 Žilina
0905 / 275 617

KLC BANSKÁ BYSTRICA
Sládkovičova 37/A
974 05 Banská Bystrica
časť Radvaň
0905 / 275 615

KLC LUČENEC
Zvolenská cesta
984 01 Lučenec
047 / 43 31 901
0905 / 979 461

KLC KOŠICE
Južná trieda 125
040 01 Košice
0905 / 275 618