

Teleskopický manipulátor KRAMER 1245

Motor

| | |
|------------------------|--|
| Značka | YANMAR |
| Typ | 3TNV82A-BDWM vodou chladený, 3-valec |
| Výkon | 22kW/ 30PS pri 3000 O/m |
| Max.krútiaci moment | 83 Nm pri 1400 O/min |
| Objem valcov | 1331 cm ³ |
| Emisie | skúšaný a schválený podľa 97/68 EC normy emisné štandardy EURO III |
| Jazdný pohon | bezstupňový hydrostatický pohon všetkých kolies |
| Rýchlosť | 1.rýchlosť: 0-7km/h 2.rýchlosť: 0-20km/h |
| Nápravy | |
| Zadná náprava | výkyvná 18° |
| Uzavierka diferenciálu | samosvorná uzávierka |
| Brzdy | kotúčové brzdy |
| Parkovacia brzda | mechanická |
| Štandard.pneumatiky | 10.0/75-15.3 |

Riadiaca a pracovná hydraulika

| | |
|--------------------|--|
| Funkčné prevedenie | hydrostatické riadenie všetkých kolies s elektronickou riadiacou synchronizáciou |
| Riadenie kolies | 2x38° |
| Pracovné čerpadlo | zubové čerpadlo |
| Výkon čerpadla | 42 l/min 75l/ min* |
| Tlak | 220 bar 200 bar* |

Kinematika

| | |
|--------------------------------|---------|
| Zdvih ramena | 6,2 s |
| Spustenie ramena | 5,1 s |
| Vysunutie teleskopu | 5,1 s |
| Zasunutie teleskopu | 3,9 s |
| Max. nosnosť | 1200 kg |
| Nosnosť pri max.výške zdvihu | 1100 kg |
| Nosnosť pri max. dosahu | 440 kg |
| Výška zdvihu pri max. zaťažení | 4300 mm |
| Dosah pri max. zaťažení | 1040 mm |
| Max.dosah pri palet.vidlách | 2290 mm |

Objem nádrží

| | |
|-------------------|------|
| Palivová nádrž | 25 l |
| Hydraulická nádrž | 40 l |

Elektrika

| | |
|------------|--------|
| Napätie | 12 V |
| Batéria | 77 Ah |
| Alternátor | 55 A |
| Štartér | 1,7 kW |

*Opcia za príplatok

ROZMERY STROJA :

| | |
|--|---------------------------|
| Objem lopaty od-do | 0,4 ÷ 1,03 m ³ |
| Prevádzková hmotnosť | 2530 kg |
| Polomer otočenia: cez vonkajšiu stopu pneumatík | 2607 mm |
| cez paletizačné vidly | 3505 mm |

Rozmery (so štandardnou lopatou, paletizačnými vidlami a štandard.pneumatikami) v mm:

| | | |
|---|----------------------------------|---------|
| A | Dĺžka stroja po nosič náradia | 2916 mm |
| B | Dĺžka vrátane štandardnej lopaty | 3879 mm |
| C | Čelková šírka | 1560 mm |
| D | Šírka stopy stroja | 1296 mm |
| E | Výška stroja | 1940 mm |
| F | Vnútoraná šírka kabíny | 676 mm |
| G | Rázvor kolies | 1920 mm |
| H | Svetlosť podvozku | 290 mm |
| K | Nájazdový uhol zadnej časti | 32 ° |
| M | Naklápací uhol lopaty (dole) | 44 ° |
| O | Výklonný uhol lopaty (hore) | 31 ° |
| P | Nakladacia výška lopaty | 4130 mm |
| Q | Výsypná výška | 3600 mm |
| R | Výsypná vzdialenosť | 543 mm |

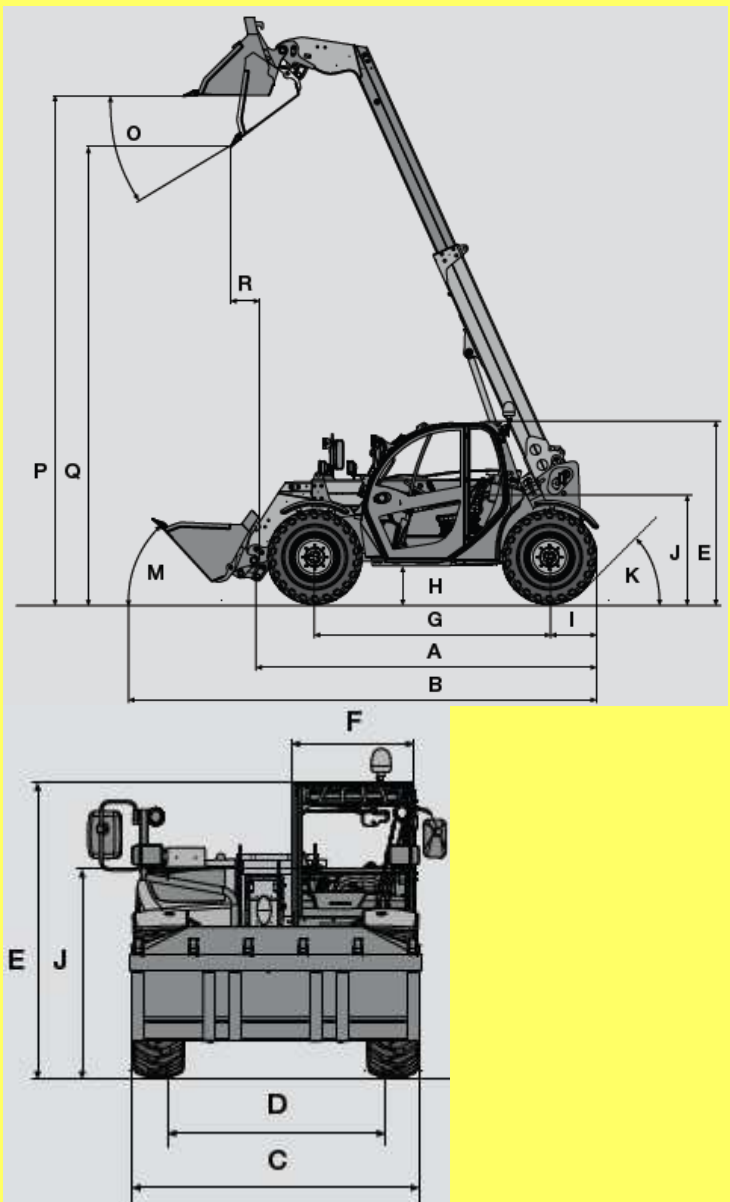



kramerALLRAD®

TECHICKÉ PARAMETRE

Kompaktný manipulátor KRAMER 1245



KLC stavebné stroje®

www.klc.sk
e-mail: klc@klc.sk

KLC BRATISLAVA
ul. Rybníčná 40, areál BEZ
831 06 Bratislava
telefón / fax :
02 / 44 88 05 59
02 / 44 88 05 60
0907 / 875 260 - BA
0907 / 873 464 - TT, NR

KLC LUČENEC
Zvolenská cesta
984 01 Lučenec
telefón / fax :
047 / 43 31 901
047 / 43 31 464
0905 / 979 461
0905 / 275 615

KLC Banská Bystrica
Sládkovičova 37/A
974 05 Banská Bystrica
časť Radvaň
telefón :
0905 / 275 615
0918 / 925 154

KLC ŽILINA
Predmestská 90
010 01 Žilina
telefón / fax :
041 / 76 32 289
0905 / 275 617
0905 / 275 598

KLC KOŠICE
Južná trieda 125
040 01 Košice
telefón / fax :
055 / 62 23 110
055 / 62 23 107
0905 / 275 618